

CF24 Sitzruderer

Platzbedarf

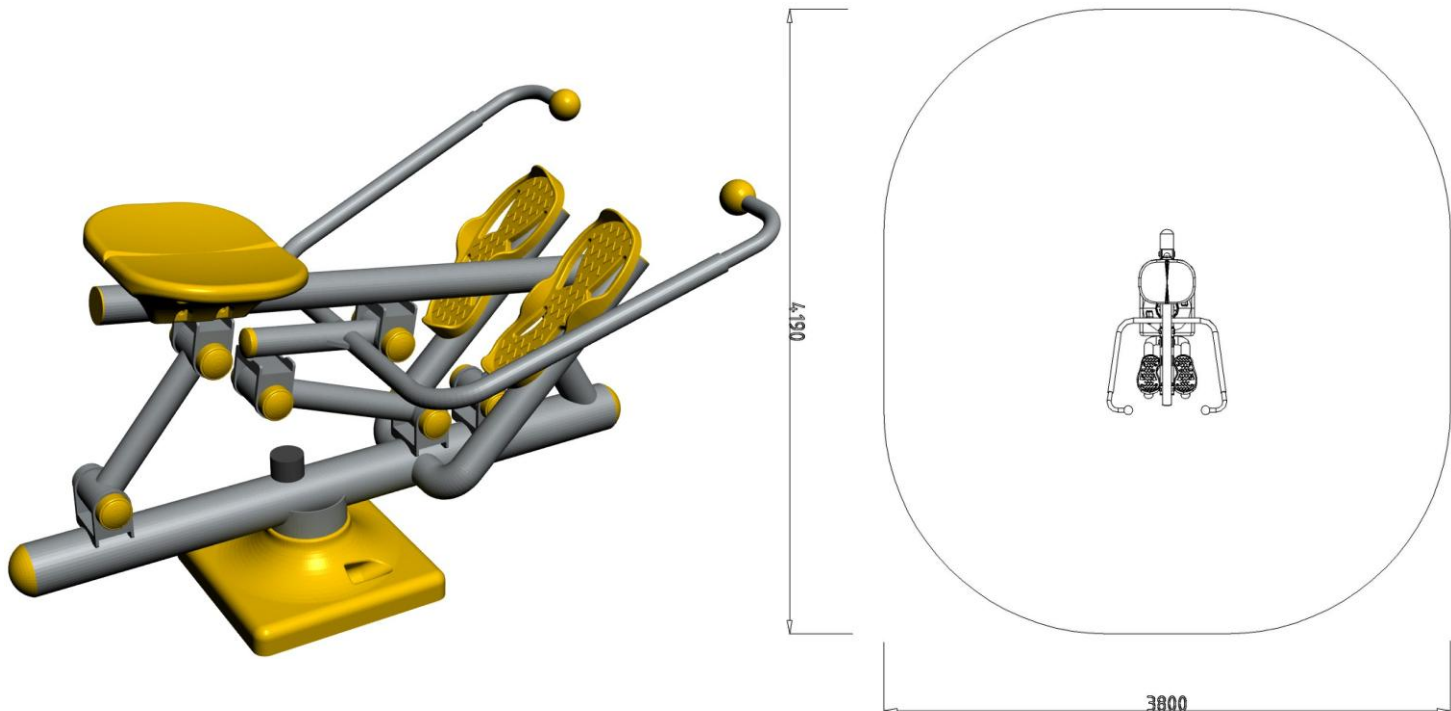

Gerät Beschreibung

Zielgruppe	ab 14 Jahren oder Körpergröße ab 140 cm
Anzahl Stationen	1
Übung(en)	Rudern gegen eigenes Körpergewicht im Sitzen
Ziel der Übung(en)	Ausdauer, Kraft
Beanspruchte Körperpartie	Arm-, Schulter-, Rücken- und Beinmuskulatur
Leistungsstufe	Fitness
Normen	Zertifiziert nach DIN EN 16630:2015

Technische Beschreibung

Maße	Länge 120 cm x Höhe 70 cm x Breite 80 cm
Gewicht	70 kg
Standrohr	Durchmesser 140 mm, Stärke 5 mm
Bewegliche Teile	Durchmesser 60 mm, Stärke 3-4 mm
Metallteile	Feuerverzinkt und Pulverbeschichtet (grau)
Kunststoffteile	Sitz (gelb) aus Polyethylen Pedale (gelb) aus Polyethylen mit Rutschsicherung Kugelknöpfe (gelb) aus Polyethylen Rohrkappen (gelb) aus Polyethylen
Platzbedarf	3800 mm x 4190 mm
	Während der Nutzung kein Aufenthalt im Sicherheitsbereich des Gerätes im Umkreis von ca. 1 m !
Montage	1 Fundament C25 Beton (500 mm x 500 mm / 600 mm Tiefe) Montage des Standrohres mit Sicherungs-Schrauben an Fundamentanker